

JÓTÁLLÁS

Kerékpárja biztosítva van az anyagi meghibásodások vagy a gyártási hibák ellen a vásárlás idejétől kezdve, az alábbi módon:

Váz és villa – 2 év

Minden váz és villa meghibásodására (kivéve a teleszkópvillákat) jótállást vállalunk a vásárlás idejétől számított 2 évig, mely a kezdeti vásárlástól lép érvénybe. A meghibásodott termékeket ingyen kicseréljük, amennyiben ezeket a hibákat nem mértéktelen, nem megfelelő használat, gondatlanság, helytelen karbantartás, normális kopás vagy ütődés okozta.

Pedálok

A pedálok felszerelésére szenteljen nagy figyelmet. A baloldali pedál L (Left) betűvel és a jobboldali pedál R (Right) betűvel van jelölve. A pedálokat megfelelően kell felszerelni, mindeniket a maga oldalára, és jól meg kell szorítani. A nem megfelelő felszerelés a menet megrongálódásához vezet, mely nem képezi a garancia tárgyát.

Megjegyzés:

Ezen jótállással a gyártó semmiképp nem próbálja a Fogyasztó törvényes jogait kisebbiteni. A jótállás igénylését a vásárlási bizonylatnak kell kísérnie, amelyet a kerékpár eladójától kell igényelni.

JÓTÁLLÁSI BIZONYLAT száma: _____

A termék megnevezése: KERÉKPÁR

Modell/Típus: _____

A vásárlás ideje: _____

Eladó üzlet/Forgalmazó:

Számla/Nyugta száma: _____

Jótállás időtartama: A váz és a villa (a teleszkópvillák kevésbé) garancia ideje 2 év. A többi alkatrész (beleértve a teleszkópvillákat is) jótállás ideje 2 év. A jótállás feltételei a kézikönyvben tanulmányozhatók.

Importáló: A Vigor Life Kft. <https://vigorshop.hu/> - 1107 BUDAPEST, Száva u. 9. "D" ép.

Ügyfélszolgálat telefonon: H-P 12:00-16:30 06-1/2194256 a jelen használati kézikönyvben feltüntetett használati és karbantartási feltételek betartása mellett szavatolja a termék vásárlója/használója számára, hogy a termék és alkatrészei nem tartalmaznak gyártási vagy anyagi hibákat. A kerékpárokat felnőttek, fiatalok és gyermekek számára készítettük közutakon való szabályos közlekedésre. A termék átlag használati időtartama szükségessé teszi a szállítási, kezelési, tárolási valamint a használati feltételek betartását.

A jótállás érvényét veszti, ha a terméket akrobata mutatványokra vagy hasonló tevékenységekre használják. A kerékpárt nem akrobata mutatványokra, terepversenyekre illetve hasonló célokra vagy használati módokra gyártottuk.

1. A fogyasztó jogai a 21/1992 számú Kormányhatározat és a 449/2003. számú Törvény előírásainak megfelelőek, a jótállási idő alatti javítások igénylése esetén a vásárló köteles bemutatni a jótállást a termék vásárlásakor kibocsátott eredeti számlával/nyugtával együtt. A jótállást a Vigor Life Kft. által a termék javításának elvégzésére engedélyezett javítóközpontok révén biztosítjuk.

2. A jótállási idő kezdete a termékeladási nap, és a termék meghibásodásának vásárló általi bejelentésétől a termék működőképessé tételéig eltelt időszakkal hosszabbodik meg.

3. A jótállási idő nem terjed ki a termék hosszú időtartamú használata miatt megkopott alkatrészekre, fogyó anyagokra, egységekre (gumik, gumibelső, fékpofák, lánc, fogaskerék fogak stb.)

4. A jótállás az importáló által engedélyezett műszaki személyzet által meghibásodottnak vélt részegységek vagy cserealkatrészek ingyenes javítására vagy cseréjére vonatkozik, ha a hibás termék a jelen jótállás és használati kézikönyv feltételeibe bele van foglalva.

5. A kerékpár átlag használati időtartama 5 év, mely idő alatt fizetés ellenében, a jótállási időtartamon kívül, biztosítjuk a termék engedélyezett szakosított javítóközpont általi megjavítását.

6. A vásárló köteles a jelen használati kézikönyvben feltüntetett módon használni és karbantartani a terméket.

7. A jótállási idő alatt meghibásodott hosszú használatú termékek, abban az esetben, ha nem javíthatók meg, vagy ha a jótállási idő alatt bekövetkezett meghibásodások miatti használaton kívüli időtartam meghaladja a jótállási időtartam 10 százalékát, a fogyasztó kérésére az eladó kicseréli vagy visszaadja az illető termék jelenértékét. A termék jelenértékének visszafizetése a fogyasztó igénylése alapján történik egy ismétlődő meghibásodás esetén (legalább két meghibásodás a jótállási időtartam a jótállási időtartam első felében), vagy az eladó által már megjavított termék meghibásodása esetén. A jótállási időtartam alatt meghibásodott hosszú használatú termékek egy új jótállási időtartamban részesülnek, mely a termék kicserélésének időpontjától kezdődik. A jótállási idő alatt nem megjavítható termékeket az eladó csak a Vigor Life Kft. által engedélyezett javítóközpont által kibocsátott megállapító bizonylat alapján cseréli ki.

8. A leszerelhető vagy rögzített elemek karcolás, ütközés, törés stb. jellegű meghibásodásaira, melyeket nem hoztak az eladó tudomására a vásárlás időpontjában, nem érvényes a jótállás. Ugyanakkor, a nagyméretű termékek megjavítására vonatkozó kérelem időpontjában a vásárlónak a terméket megfelelő csomagolásban kell átadnia, a további meghibásodások/megrongálódás elkerülése érdekében. Azonban ajánljuk a termék eredeti csomagolásának megőrzését. Abban az esetben, az árucikk a nem megfelelő csomagolás vagy a helytelen szállítás következtében megrongálódott állapotban kerül a javítóközpontba, a javítóközpont és importőr is mentesül minden vétkesség alól.

9. A jótállási időtartamon kívül, rejtett mulasztások következtében történt, egy hivatalos műszaki szerv által végzett műszaki felülvizsgálat által megerősített meghibásodásokat a Vigor Life Kft. ingyen megjavítja.

10. A szolgáltatásnyújtók kötelesek a jótállási időben lévő hosszú használatú termékek javítási munkálatait elvégezni attól az időponttól számított 15 naptári napon belül, amikor a vásárló tudomására hozta a termék nem megfelelőségét

A jótállási időtartam alatt végzett javítások

A jótállási vagy a jótállás utáni időszakban minden javítási problémával forduljon a hivatalos javítóközponthoz:
 Vigor Life Kft.
 1107 BUDAPEST, Száva u. 9. "D" ép.
 vigorshop.hu
 Telefon:
 Ügyfélszolgálat telefonon: 12:00-16:30
 06-1/2194256

A JÓTÁLLÁS ELVESZTÉSE

A jótállás bármelyik alábbi állapot fennállása esetén megszűnik:
 A javítás igénylésekor nem mutatja be a termék vásárlásakor kibocsátott számlát/nyugtát a jelen jótállási bizonylattal együtt, melynek minden rovata ki van töltve az alábbi adatokkal: a vásárló vezeték- és személyneve, az eladóegység és a vásárlás helye és a vásárlás ideje.
 A vásárló tudomásul vett, a szállításkor a terméket kísérő használati kézikönyvben feltüntetett szállítási, kezelési, felszerelési, használati és karbantartási feltételek vásárló általi be nem tartása.
 A termék eredeti állapotának megváltoztatása: helytelen tárolás, leesések, vegyszerek, korrodáló szerek hatása, valamint a terméket károsító zord időjárásnak való kitévés.
 A termék személyes használatától való eltérő használata – bérlés, futárszolgálat stb.
 A kerékpár lopás, akrobata mutatványok, terep versenyzés vagy hasonló tevékenységekre való használata esetén.
 A termék eredeti állapotának megváltoztatása,

A termék javítására az eladóhoz benyújtott megalapozatlan kérelem esetén, ha utána megállapítják, hogy az illető alkatrész, melynek megjavítását kérelmezték, nem képezi a jótállás tárgyát, maga után vonja az ügyfél azon kötelezettségét, hogy megtérítse a javítóközpont vagy a harmadik fél által addig az időpontig elviselt minden szállítási költséget.

Nem érvényes a jótállás a szokásos kopásnak kitett alábbi darabokra és alkatrészekre: FOGASKERÉK, LÁNC, SEBESSÉGVÁLTÓK, TELESZKÓPOS VILLÁK, LENGÉSCSILLAPÍTÓK, GOLYÓSCSAPÁGYAK.
 Nem rendelkeznek jótállással az alábbi fogyóeszköz kategóriába tartozó alkatrészek: FÉKBETÉTEK, SZIMERINGEK, MŰANYAG ÉS GUMI ALKATRÉSZEK, GUMIK, GUMI BELSŐ, KERÉKABRONCSOK, KÜLLŐK, DÍSZÍTŐ ELEMELK.
 A jótállás nem érvényes a termék nem megfelelő használata és/vagy kezelése miatt megrongálódott alkatrészekre. A felhasználó hibájából elromlott bármely alkatrész NEM képezi a jótállás tárgyát.

A jelen jótállási bizonyítvány nem fedezi a kerékpár balesetből, nem megfelelő, meggondolatlan használatából, túlterheléséből, nem megfelelő összeszereléséből és karbantartásából adódó meghibásodásokat vagy megrongálódásokat.

Nem rendelkeznek jótállással az alábbi fogyóeszköz kategóriába tartozó alkatrészek: FÉKLEMEZEK, SZEMERINGEK, MŰANYAG ÉS GUMI ALKATRÉSZEK, GUMIK, GUMIBELSŐK, KERÉKABRONCSOK, KÜLLŐK, DÍSZÍTŐ ELEMELK.
 A jótállás nem érvényes a termék nem megfelelő használata és/vagy kezelése miatt megrongálódott alkatrészekre.
 A felhasználó hibájából elromlott bármely alkatrész NEM képezi a jótállás tárgyát.
 A jelen jótállási bizonyítvány nem fedezi a kerékpár balesetből, nem megfelelő, meggondolatlan használatából, túlterheléséből, nem megfelelő összeszereléséből és karbantartásából adódó meghibásodásokat vagy megrongálódásokat.

Az eladó aláírása és bélyegzője

A terméket tökéletes állapotban, magyar nyelvű használati kézikönyvvel együtt vettem át. Tudomásul vettem a jótállás megszerzésének/elvesztésének feltételeit. Tudomásul vettem, hogy a kerékpár bármely javítása érdekében, az összetettségi foktól függetlenül, a Vigor Life Kft. által engedélyezett javítóközponttal kell felvennem a kapcsolatot.

A vásárló aláírása

BEVEZETÉS

A vásárló felelőssége

Biztonsága érdekében fontos meggyőződnie arról, hogy a kerékpár használata előtt ellenőrizte az alábbiakat:

- Olvassa el a használati kézikönyvet, és barátkozzon meg a kerékpár alkotóelemeivel;
- Bizonyosodjon meg arról, hogy az ülés és a kormány az Ön testmagasságának megfelelően van beállítva és meg van szorítva;
- Ellenőrizze a gumik épségét és azt, hogy a gumin feltüntetett nyomásnak megfelelően vannak felfújva;
- Ellenőrizze a láncok feszülését és a sebesség megfelelő beállítását;
- Bizonyosodjon meg arról, hogy a pedálkarok megfelelően meg vannak szorítva;
- Ellenőrizze a gumikat az arról való meggyőződés érdekében, hogy azok megfelelően igazodnak a felükhöz;
- Győződjön meg arról, hogy a csavarok és anyacsavarok megfelelően meg vannak húzva.

Biztonság

Közterületen soha ne hagyja a kerékpárt lezárás nélkül, kerékpárját védje a tolvajok ellen minőségi zárral, amely nem vágható el. A kerékpár vázát és hátsó kerekét rögzítse mindig egy oszlophoz vagy bármely tárgyhoz, és minden mozgatható alkatrészt vegyen magához. Ne hagyja a kerékpárját sötét és eldugott helyen, ahol a tolvajoknak több idejük van működni.

A kerékpár alkatrészei

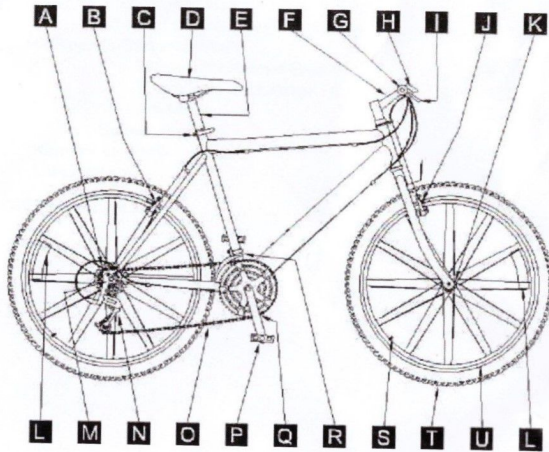

A FOGASKERÉK KÉSZLET	K ELÜLSŐ
B HÁTSÓ FÉK	L MACSKASZEMEK
C ÜLÉS GYORSKULCS	M HÁTSÓ
D ÜLÉS	N HÁTSÓ VÁLTÓ
E ÜLÉS CSÓ	O LÁNC
F PIPA	P PEDÁL
G KORMÁNY	O LÁBPEDÁL KAR
H VÁLTÓKAR FOGANTYÚ	R ELSŐ VÁLTÓKAR
I FÉKKAR	S SZELEP
J ELSŐ FÉK	T GUMI
	u Keréktalp

Az első használat előtt

Fontos, hogy Ön és a kerékpárja illeszkedjenek egymáshoz, nemcsak a kényelem és használati mód, hanem az ellenőrzés és a biztonság szempontjából is. A vásárolt kerékpárt az azonnali használatra megfelelő állapotra állították be a gyárban. Nem szükséges a közvetlen vásárlás utáni beállítása. Később a kerékpár a használati intenzitása függvényében időszakos beállításokat igényel. A beállítás térítés ellenében történik mindenik szakosított egységben, semmilyen formában nem befolyásolva a garancia időtartamát.

A legjobb kerékpározási pozíció az, amely a legnagyobb kényelmet és jó egyensúlyt biztosít az Ön számára. A legjobb kerékpározási pozíció eléréséhez legelőször az ülés magasságát és szögét kell beállítani, majd az alább megjelölt módon állítsa be a kormányt és a pipát.

FIGYELEM! A pipába és a csőbe is bele van sajtolva az a maximális határérték jelzés, melyen használhatóak. A pipa semmiképp se emelkedjen a jelzés fölé!

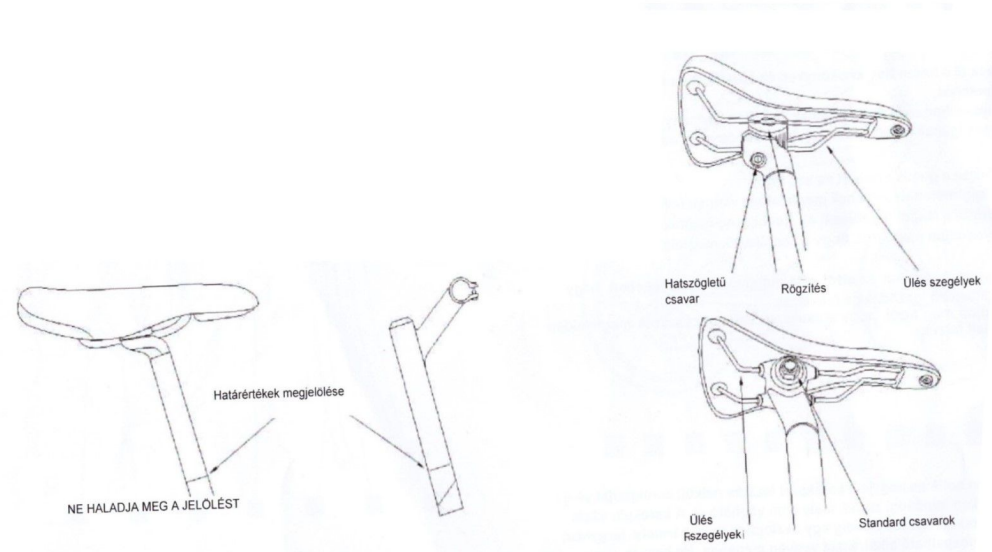

Az ülőszög

Bármilyen magasság beállítás előtt, az ülést állítsa a talajjal párhuzamos, vízszintes helyzetbe. Ez az ülés alatt található 6 mm-es csavar vagy a 12 mm-es anyacsavarok rögzítésével érhető el. Nem szükséges a csavarok eltávolítása. Ha kellőképpen meglazítottuk, az ülés fokozatos mozgásokkal mozogni fog az ülőcsőben. Válassza ki a vízszinteshez legközelebbi pozíciót, majd szorítsa meg újra a csavarokat.

Az ülőmagasság

Az ülés megfelelő magassága a kinyújtott lábakkal való biciklire helyezkedés alapján határozható meg. Sarkának (sark nélküli lábbeliben) érintkeznie kell a legalsó pozícióban található pedálokkal. Lábfejjel pedálozáskor a térdet be kell hajlítani, amikor a pedál alsó pozícióban található.

Az ülés előre és hátra pozíciója

Egyik lábfejét a pedálra helyezve és a talajjal párhuzamos pedálkarokkal az ülést állítsa előre és hátra mindaddig, amíg a pedál közepe a térd alá kerül. Ez az ülés rögzítő feloldásával vagy az "Ülésszög" részben bemutatott módon érhető el.

FIGYELEM! Győződjön meg arról, hogy az ülés mindig az ülés ráamával párhuzamosan van beállítva.

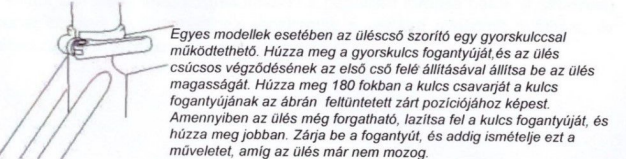
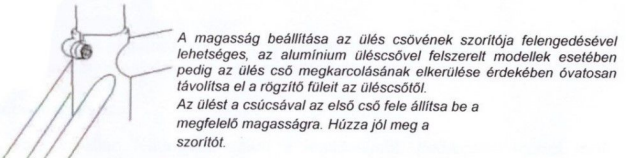
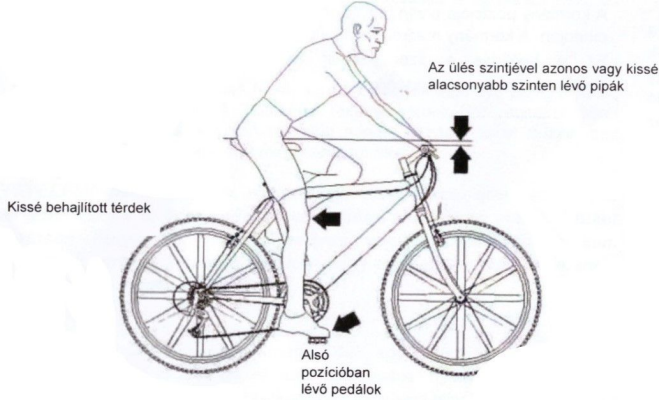

Az ülést mozgassa előre és hátra, hogy a térd a pedál fölé kerüljön.

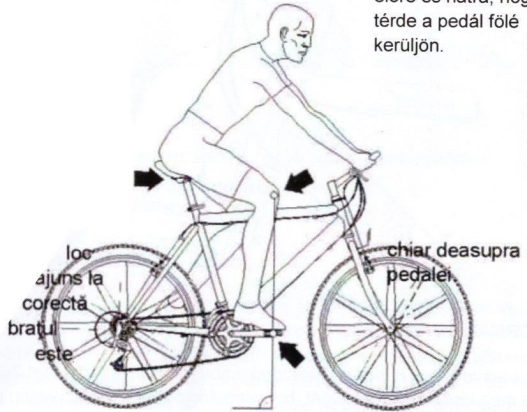

Távolítsa el az ülést a tartórendszerből, és állítsa be előre és hátra. A megfelelő pozíció elérésekor, amikor a pedál a talajjal párhuzamos helyzetbe kerülnek, szorítsa vissza a helyére.

Az ülést mozgassa előre és hátra, hogy a térd a pedál fölé kerüljön.

Az ülés helyzetének kis változtatása lényegesen befolyásolhatja a teljesítményt és a kényelmet. Következésképp, minden egyes ülés pozíció változtatást először egyetlen irányban végezzen kis előrehaladásokkal mindaddig, amíg a legkényelmesebbnek vélt pozícióhoz ér.

A kormány magassága

A kormány magasságát úgy állítsa be, hogy lehetővé tegye a hajtómű, illetve a fékfogantyúk könnyű és kényelmes használatát. Pedálozásokor a testsúlyának úgy kell eloszlania, hogy a kezei könnyen támaszkodjanak a kormányra. Így megelőzheti a csuklók és az alkarok feszültségét. A pedálozási pozíció megváltoztatásakor ne feledje el jól megszorítani a csavarokat és az anyacsavarokat.

FIGYELEM! A pipát soha ne távolítsa el a jelzés felett!

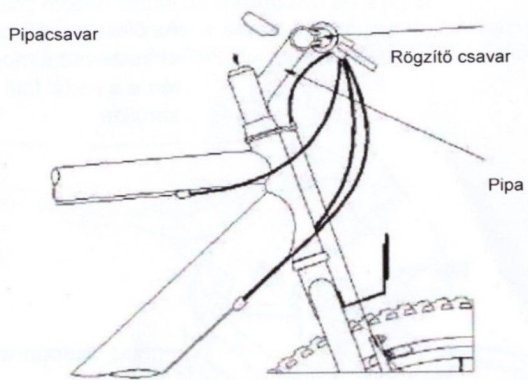

A kormány beállítása

A pipacsavart egy 6 mm-es hatszögű (imbus)kulccsal lazítsa fel 2-3 fordulóval. Üsse meg kissé a csavar végét, hogy leoldódjon és lehetővé váljon a le- és felcsúsztatása. Ha beállította a pipa magasságát, a kormányt állítsa be az első kerékhez, és szorítsa meg jól a pipa csavarját.

A menet pozíció nagyon finom beállítása érdekében kerékpárja egy beállítható pipával is felszerelhető. Ez lehetővé teszi a kormány fokozatos fel és le mozgását. Ez a beállítás egy kissé fellazított pipacsavarral a magasság beállítása közben végezhető el. Ne feledje el mindenik módosítás után visszaszorítani a helyére a pipacsavart.

A kerékkormányt úgy állítsa be, hogy a legkényelmesebb pozíciót érje el. A kormány pozíciója olyan legyen, hogy normális kerékpározás közben a csukló pihenjen. A kormány markolatának a talajjal párhuzamosnak kell lennie. Ez a beállítás a szorítócsavar fellazítása, a kormány beállítása és a visszaszorítása révén történik.

Új kerékpárja használata előtt azt ajánljuk, hogy olvassa el az alábbi részt, ésbarátkozzon meg a kerékpár használati módjával.

A fékek

A bal felőli fék fogantyú az első féket, a jobboldali fék fogantyú pedig a hátsó féket hozza működésbe. A hatékony fékezés érdekében mindkét féket működésbe kell hoznia, az első fék előtt mindig a hátsó féket húzza meg röviden mindaddig, amíg a kívánt megállási erőt eléri.

FIGYELEM! Ne húzza be nagyon az első féket, mert leeshet a kerékpárról. Az oldalra csúszás elkerülése érdekében mindkét féket óvatosan húzza be, főképp nedves vagy csúszós felületeken. Vigyázzon, amikor meredek lejtőkön vagy ereszkedik le, mert a féktávolság megkétszereződhet.

A sebességek

Az Ön sebességei a kerékpárnak megfelelőek, egy állandó pedálozási ritmus tartásához. Próbáljon állandó ritmusú folyamatos nyomást gyakorolni a pedálokra még emelkedéskor, ereszkedéskor vagy szél elleni haladáskor is.

Kerékgagy sebességváltó

A legegyszerűbb váltórendszer. A sebességek pedálozáskor, nem pedálozáskor vagy álló helyzetben is válthatók. Bármikor, bármilyen sebességet kiválaszthat.

Sebességváltás

A kormányvillán feltüntetett szám a legkönnyebb pedálozási módot jelöli. Induljon mindig kis sebességgel. A sebesség álló helyzetben váltása érdekében a kívánt sebesség kiválasztása közben a pedálkart fordítsa hátra. A sebesség menet közbeni kiválasztásához csökkentse a pedálra gyakorolt nyomást, és válassza ki a kívánt sebességet.

A sebességváltó

Ez a kuplungrendszer több figyelmet követel sebességváltás közben. A sebességváltás csak előre pedálozással lehetséges.

A baloldali váltókar az első váltót működteti, a jobboldali váltókar pedig a hátsó váltót. A hátsó váltó fokozatos, az első pedig nagyobb sebességváltást tesz lehetővé.



**FIGYELEM! Kerülje a kevert sebességek túlzott használatát!
Ez a hajtómű és a lánc gyors kopásához vezet!**

Sebességváltás

Az Ön biciklijé a legújabb Gripshift, Rapifire és DualControl System indexálási rendszerrel van felszerelve. Ezeket azért alkottuk, hogy a lehető legkönnyebben válthasson sebességet. A sebességváltáshoz csökkentse a pedálra kifejtett nyomást, és váltson át a kívánt sebességre. A sebességet időrendi sorrendben válassza ki, és egy más sebesség kiválasztása előtt jó lenne, ha időt hagyana a sebességváltónak, hogy véglegesítse mindenki váltást.

Kerülje az egy időben történő első és hátsó sebességváltást.

Rendszer	Bal váltó fogantyú	Jobb váltó fogantyú
Gripshift		
Rapifire		
Dual Control System		

A biztonságos haladás

Használat előtt bizonyosodjon meg arról, hogy a kerékpár megfelelő műszaki állapotban van. Főképp az alábbiakról győződjön meg:

a csavarok, anyacsavarok és alkatrészek meg vannak szorítva, nem kopottak vagy hibásak, a haladási pozíció kényelmes, a fékek szabadon működnek, az irányítás szabad, túlzott löketköz nélküli, a kerekek egyenesen mozognak, és megfelelően, löketköz nélkül vannak beállítva, a kerekek jól be vannak szorítva a vázba/villába, a gumik jó állapotban találhatóak, és a megfelelő nyomásra vannak felfújva, a pedálok a pedálkarokba vannak szorítva, a sebességek jól be vannak állítva, minden fényvisszaverő stomp lámpa a helyén található.

KARBANTARTÁS

Tartsa hetente kissé megkenve, és félévenként tisztítsa meg. Győződjön meg róla, hogy a csavar megfelelően meghúzta.

Rutinellenőrzések és olajozás

Félévente

Távolítsa el és tisztítsa meg; olajozza meg a láncot, a sebességváltókat és az összes kábelt; cserélje ki, amit szükséges.

Az ülés és a pipa csavarjai

Győződjön meg róla, hogy meghúzta őket.

Sebességek

Első és hátsó - óvatosan olajozza meg a mozgó részeket. Tartsa meg az első és hátsó váltó beállításait.

Fényvisszaverő elemek

Havi ellenőrzés

Biztos rögzítés.

Lánc

Tartsa hetente kissé megkenve, és félévenként tisztítsa meg.

Kerekek

Ellenőrizze, hogy a tengelyek zárólva legyenek, és megfelelően legyenek meghúzva. A kerékabroncsokat védje a viasztól, az olajtól, a vazelintól és a ragasztótól. Ellenőrizze, hogy vannak e meglazult vagy hiányzó küllők.

Pedálvjátok

Évente tisztítsa meg és olajozza újra. Ellenőrizze a kopásokat.

Pedálok

Havonta olajozza meg a csapágyakat.

Fényvisszaverő (pedál) részek

Ellenőrizze, hogy jól rögzítve vannak e.

Pedálkarok

A golyós csapágyakat havonta olajozza meg. Ellenőrizze a tengely csavar megfelelően meg van e húzva. Ellenőrizze a pedáltengely kotyogását. Évente szereéke le, pucolja meg, kenőanyaggal kenje meg a pedáltengelyt és a villát.

A kerékpárt havonta mossa meg meleg vízzel és szappannal. Majd egy száraz ronggyal törölje meg.

Kerékagyak

A golyós csapágyakat havonta olajozza meg. Állítsa be a kúpokat, hogy megelőzze az egyik oldalról a másik oldalra történő kotyogásukat.

A kerékpárral történő közlekedéskor:

tartsa be mindig a közlekedési szabályokat, ismerje a kerékpározásra vonatkozó helyi szabályozásokat és előírásokat, jelezzen időben kezeivel, hogy figyelmeztesse a közlekedésben résztvevő más személyeket szándékairól, figyeljen a közlekedésben résztvevő gépjárművekre és a parkoló gépjárművek nyitott ajtóira, tartsa mindig mindkét kezét a kerékpár kormányon és lábait a pedálon, helyezkedjen megfelelő pozícióba az ülésen, viseljen védőfelszerelést (sisakot, térdvédőt, kesztyűt), és bizonyosodjon meg arról, hogy nem viselt kigombolt öltözetet, melyeket becsíphetneka kerekek vagy a lánc, a körülményeknek megfelelő sebeséggel közlekedjen, vigyázzon, amikor egyenetlen, homokos vagy kavicsos területen halad át. Vigyázzon a járdán lévő gödrökre, csatornacső- rácsokra és fedelekre vagy egyéb kockázatokra.

Ne tegye az alábbiakat:

ne haladjon az útnak azon az oldalán, ahol gépjárművek közlekednek, ne haladjanak ketten egymás mellett, ne szállítson utast, csak ha kerkpárja erre a célra fel van szerelve, ne menjen és ne szálljon ki váratlanul a közlekedésbe/közlekedésből, ne akasszony tárgyakata kerékpár kormányra, mivel ezáltal megakadályozza az irányítást, vagy ezeket a tárgyakat becsípheti az első kerék, ne kövessen más járműveket, ne haladjon túl közel egy gépjárműhöz, ne haladjon extrém módon, ne hajtson végre magas vagy akrobatikus ugrásokat. Ily módon tönkretetheti kerékpárját és megsérülhet.

FIGYELEM! Esőben kerékpározás

Egyik fék sem működik vagy fagyban ugyanolyan jól, mint száraz körülmények között. Esős időben a biztonságos fékezés érdekében megfelelő biztonságos intézkedéseket kell tennie. A szokásosnál lassabban haladjon, és megállás előtt fékezzen időben.

FIGYELEM! Éjszakai kerékpározás

Azt ajánljuk, hogy a lehető legjobban csökkentse az éjszakai kerékpározást. Az éjszakai kerékpározás esetén tiszteletben kell tartania a törvény előírásait. Használjon elől (fehér) és hátul (piros) fényjelzést a többi fényvisszaverő elemek mellett, melyekkel a kerékpár fel van szerelve. A nagyobb biztonság érdekében viseljen fényvisszaverő mellényt. Ellenőrizze a fényvisszaverő elemek biztosságát, megfelelő pozícióját és tisztaságát. A meghibásodott fényvisszaverő elemeket azonnal cserélje ki.

AZ ELSŐ ALKALOMMAL TÖRTÉNŐ HASZNÁLATOT KÖVETŐEN

Az új kerékpár első alkalommal történő használata során minden csavar, anyacsavar és huzal fellazul. A huzalok megnyúlása esetén szükség lehet a hajtómű, a fékek és a sebességek újrabehállítására. Figyelem! Ezek a beállítások nem képezik a jótállás tárgyát. A beállításokat a

jelen kézikönyvben feltüntetett lépéseket követve önmaga is elvégezheti, vagy a javítás érdekében egy szakosított egységhez is fordulhat pénzfizetés ellenében, a terméknek nyújtott garancia elvesztése nélkül. Elsősorban az alábbiakról kell meggyőződnie:

- **a fékek megfelelően vannak beállítva**
- **a kerékpár üléscsövének kulcsa és az üléskulcs meg van szorítva**
- **a kormányszorító pipa és a pipacsavar meg van szorítva**
- **a pedálkarok csavarjai meg vannak szorítva**
- **a sebességek megfelelően vannak állítva**

Gumik

Ellenőrizze vágatait és kopottságát. A maximális hatékonyság érdekében tartsa be a gumi oldalán feltüntetett nyomást.

Fényvisszaverő elemek (első - hátsó)

Győződjön meg arról, hogy legyenek jól felfogatva és ne legyenek tönkrementek. Szükség esetén cserélje ki.

Fékek

Havonta óvatosan kenje meg a szabadon lévő huzalokat. Tartsa meg a beállítást, cserélje ki a megkopott féktestet és a megszakadozott huzalokat.

Kormány

Győződjön meg róla, hogy a rögzítő csavart megfelelően meghúzta.

Pipacsavar

Győződjön meg róla, hogy a csavart megfelelően meghúzta.

Villa teknők

A csapágyakat évente el kell távolítani, meg kell tisztítani és olajozni; ellenőrizze, hogy szükséges-e a csere.

TISZTÍTÁS ÉS TÁROLÁS

A kerékpár optimális működésének megőrzése érdekében fontos, hogy a mozgásban lévő részeit megfelelően tisztán tartsa karban. A szennyeződés eltávolítása érdekében használjon szappanos meleg vizet, majd egy száraz tiszta ronggyal törölje szárazra.

FIGYELEM! A keréktárcsákat ne tisztítsa vegyszerrel, ezek a kerékpár fékjeit használhatatlanná teszik. Kerékpárja tisztításához soha ne használjon nagynyomású vizet.

Ha a kerékpárját nem használja rendszeresen, vagy hosszabb ideig, a kerékpár jó állapotban tartása érdekében fogadja meg ezeket az egyszerű tanácsokat: elsősorban bizonyosodjon meg arról, hogy tiszta és száraz. Olajozzon meg minden alkatrészt a "RUTINELLENŐRZÉSEK ÉS OLAJOZÁS" részben feltüntetett módon. A kerékpárért mindig fénytől védett, száraz helyen tárolja. A gumik védelme érdekében azt ajánljuk, hogy a kerékpárt a kerekeivel felfele tárolja vagy úgy rögzítve, hogy ne érintkezzen a talajjal. Bizonyosodjon meg arról, hogy a gumik enyhén vannak felfújva.

OLAJOZÁS

Tisztítás után és tárolás előtt fontos a kerékpár megolajozása. Száraz vagy ásványi kenőolajat használjon, kerülje a növényi olajat, ne kenje meg erősen, mivel akkor jobban szennyeződik. Minden alkatrészt a "RUTINELLENŐRZÉSEK ÉS OLAJOZÁS" részben feltüntetett módon olajozzon meg.

A FORGATÓNYOMATÉK JAVASOLT BEÁLLÍTÁSAI

LEÍRÁS

1. Első és hátsó fényvisszaverő elem felfogató csavar
2. Ülécscső anyacsavar (hatszögű fejű)
- Ülécscső anyacsavar (belső kulcsnyílású csavar)
3. Ülécscsavar
4. Első/hátsó váltó csavar
5. Pipacsavar
6. Kormány felfogató csavar
7. Fék fogantyú felfogató csavar
8. Hátsó tengely csavar
- Hátsó tengely gyors felfogató csavar
9. Hátsó váltó váltóhuzal felfogató csavar
10. Első váltó váltóhuzal felfogató csavar
11. Pedál
12. Pedál tengely csavar
13. Első tengely csavar
- Első tengely gyors felfogató csavar

NYOMATÉK

- 3 Nm
- 8 Nm
- 8 Nm
- 20 Nm
- 5,5 Nm
- 20 Nm
- 15 Nm
- 5 Nm
- 30 Nm
- 5 Nm
- 4 Nm
- 4 Nm
- 40 Nm
- 38 Nm
- 30 Nm
- 5 Nm

Pedálok

Pedálok felszerelése

Megjegyzés: A jobb és bal irány a kerékpár menetiránya szerint van meghatározva.

A pedálok felszerelésére szenteljen nagy figyelmet. A bal pedálhoz tartozó L (Left), a jobb pedálhoz tartozó pedig R (Right) betűvel van jelölve. A pedálokat megfelelően kell felszerelni, mindeniket a maga oldalára, és jól meg kell szorítani. A nem megfelelő felszerelés a menet megrongálásához vezet, mely nem képezi a garancia tárgyát.

A legtöbb pedál a pedálozás közbeni kicsavarodás érdekében bal és jobb menetes és jobb menetes.

A baloldali pedálok balos menettel vannak ellátva és a végükön "L" jelzés található. A jobboldali pedálok jobb menettel vannak ellátva és a végükön "R" jelzés található.

Amennyiben a jelzések hiányoznak, a menetirány ellenőrzéssel meghatározható. A balos menetek balra forognak, a jobbos menetek pedig jobbra. Becsavarozás előtt olajozza meg a meneteket. A bal menetes pedálokat az óramutató járásával ellentétes irányban, a jobb menetes pedálokat az óramutató járásával azonos irányban kell becsavarni. 40 Nm-es forgatónyomatékokat javasunk.

Fontos: A pedálokat megfelelően meg kell szorítani. Egy meglazult pedál megrongcsolja a menetet, a pedálkar javíthatatlan meghibásodását és a kerékpár használó testi sérülését okozva.

NE HASZNÁLJA A KERÉKPÁRT MEGLAZULT PEDÁLOKKAL!

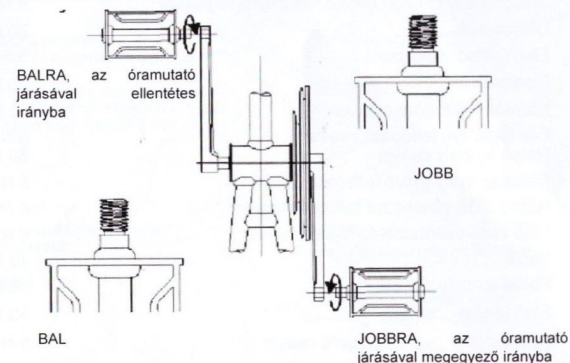

KARBANTARÁS

LÁNC BEÁLLÍTÁS

A láncot tartsa jól megolajozva. Időnként vegy le és oldószerrel tisztítsa meg. Figyelem! - Ezek a műveletek nem képezik a jótállás tárgyát. A beállításokat a jelen kézikönyvben feltüntetett lépéseket követve ön maga is elvégezheti, vagy a javítás érdekében egy szakosított egységhez is fordulhat pénzfizetés ellenében, a terméknek nyújtott garancia elvesztése nélkül.

A lánc egyenetlen forgását egy megfeszült láncszem okozhatja. Azonosítsa a megfeszült láncszemet, a láncszem fellazítása érdekében pedig görbítse a láncot előre és hátra.

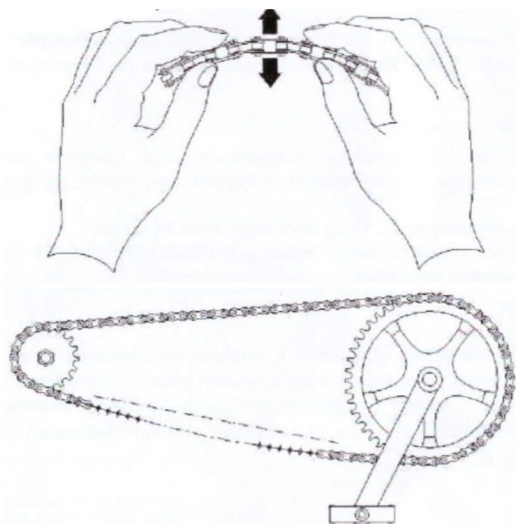

Tartsa a láncot megfelelően kifeszítve, úgy hogy közepén körülbelül 12 mm (1/2 inch) kotyogással rendelkezzen (csak a váltó nélküli modellek esetében).

A megkopott vagy nem megfelelően kifeszített lánc elszakadhat vagy megfuthat, használata így veszélyes. Amennyiben a kerékpár sebességváltóval van felszerelve, nem fontos a megfeszítés, hisza megfelelően karbantartott hátsó váltó ezt automatikusan elvégzi. Amennyiben a kerékagy sebességgel rendelkezik, kövesse az alábbi utasításokat:

- Fordítsa a kerékpárt kerekeivel felfelé, csavarja ki a hátsó kerék felfogató csavarokat.
- A kereket húzza hátrafelé a lánc megfelelő megfeszüléséig.
- Ellenőrizze, hogy a kerék legyen megfelelően egyenesbe állítva.
- Szorítsa újra meg a csavarokat a "FORGATÓNYOMATÉK BEÁLLÍTÁSAI" részben feltüntetett nyomatékig.

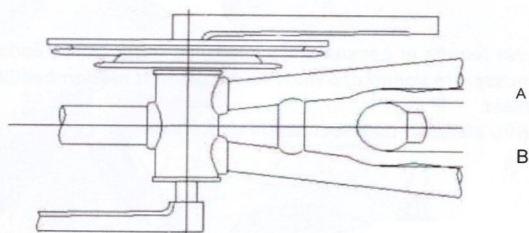

A FÉKEK

Az Ön kerékpárját az alábbi hat fékrendszer egyikével vagy kettő kombinációjával fogjuk felszerelni: Calliper fékek, Cantilever fékek, V-brake fékek, kerékagy fékek, mechanikus tárcsafékek vagy hidraulikus tárcsafékek, mindenik esetben fontos a fékek megfelelő beállítása és karbantartása. Az Ön kerékpárját már a gyárban beállították, mivel azonban a huzalok feszülnek, az első kerékpározás után fontos a beállítások ellenőrzése. Kerékpározás előtt mindig ellenőrizze a fékek megfelelő beállítását.

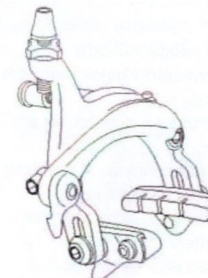

Calliper fék

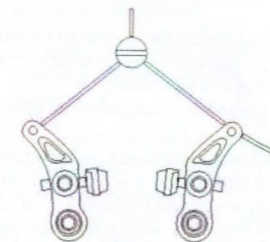

Cantilever fék

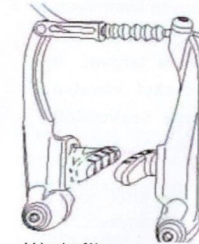

V-brake fék

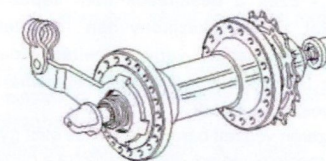

Agyfék

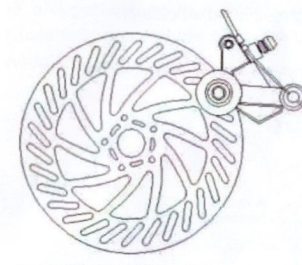

Mechanikus tárcsafék

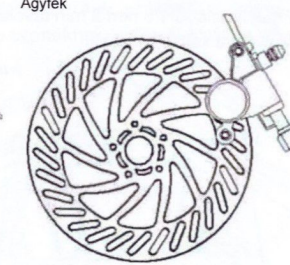

Hidraulikus tárcsafék

A FÉK BEÁLLÍTÁSA

Mindig ellenőrizze az alábbiakat:

- Mindkét fék szabadon és egyenletesen, akadályok nélkül működik.
- A fékpofták ne legyenek nagyon elkopva, ha a vízelvezető vátatok már nem láthatók, cserélje ki a fékpoftákat.
- A kerekek szabadon mozogjanak, ne akadjanak fenn se a a gumiba, se a kerékpántba.
- A fékfogantyúk a behúzáskor, ne érintkezzenek a kormányval. Behúzott fékek esetén a fogantyú és a kormány között még annyi helynek kell maradnia, hogy a nagyujja beférjen. Ha ez nem lehetséges, akkor vagy a fékpoftákat kell kicserélni vagy a fékhuzalt kell kifezíteni.
- Minden megrongálódott huzalt egy javítóközpontban azonnal ki lehet cseréltetni.
- Legyen megfelelő olaj a hidraulikus tárcsafékben. Ne legyen semmilyen olaj kifolyás.

Figyelem! - Ezek a beállítások nem képezik a jótállás tárgyát. A beállításokat a jelen kézikönyvben feltüntetett lépéseket követve ön maga is elvégezheti, vagy a javítás érdekében egy szakosított egységhez is fordulhat pénzfizetés ellenében, a terméknek nyújtott garancia elvesztése nélkül. A fékrendszeren végzett bármely beállítás előtt győződjön meg arról, hogy a fékpofákat megfelelően egyenesbe állította a gumibroncs fékírányával. A fékpofák nem érintkezhetnek a kerék egyik pontján sem a gumival. A fékpofáknak legalább 1,5 mm 3 mm távolságra és mindkét oldalon kiegyensúlyozva kell legyenek.

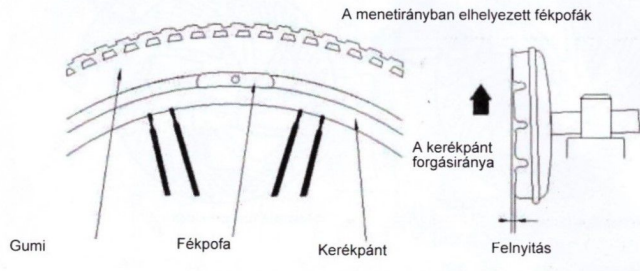

A FÉKPOFÁK BEÁLLÍTÁSA ÉS CSERÉJE

(Ez a rész nem vonatkozik a kerékagyfékerekere.)

Ha ki kell cserélnie a fékpofákat vagy azok nincsenek a kerékagyhoz igazítva, akkor cserélje ki vagy az alább bemutatott módon állítsa be azokat. Nyissa ki a gyorskulcs fogantyúját (csak a Calliper modell esetében) vagy engedje fel a huzalfeszítőt (lásd az Ön fékrendszerére vonatkozó részt). Így a fékpofákhoz könnyebben hozzáférhet. Egy 5 mm-es hatszögletű (imbus) és egy 10 cm-es kulccsal lazítsa fel a fékpofák csavarjait. Szükség esetén cserélje ki a fékpofákat. Fontos, hogy az új fékpofákat a "FÉK BEÁLLÍTÁSA" részben leírt módon, megfelelően állítsa be.

Figyelem! - Ezek a beállítások nem képezik a jótállás tárgyát. A beállításokat a jelen kézikönyvben feltüntetett lépéseket követve ön maga is elvégezheti, vagy a javítás érdekében egy szakosított egységhez is fordulhat pénzfizetés ellenében, a terméknek nyújtott garancia elvesztése nélkül.

FIGYELEM! Ne feledje el becsukni a gyorskulcs fogantyúját és/vagy az Ön fékrendszerére vonatkozó részben feltüntetett módon beállítani a huzalfeszülést.

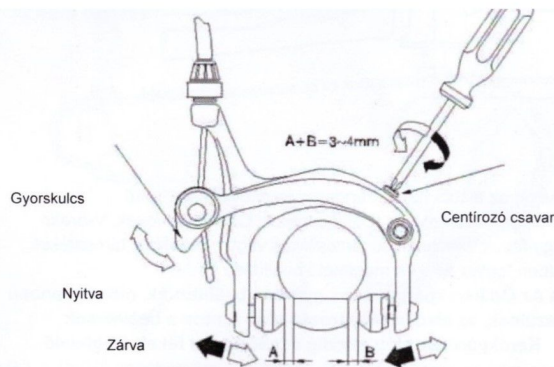

Huzalbeállítás a Calliper fékeknel

A fékpofák kopásának és a huzalok meglazulásának köszönhetően időközönként szükséges lehet a huzalfeszülés beállítására. A huzalfeszülés beállításához a huzalfeszülés beállításához a huzalfeszülés beállító hengert fordítsa az óramutató járásával ellentétes irányba mindaddig, amíg megfelelővé válik a fékpofák kerékpánttól való távolsága a "A FÉKPOFÁK BEÁLLÍTÁSA" részben feltüntetett módon. A beállítás után ellenőrizze, hogy a fékpofák a kerékpánthoz képest egyenlő távolságban legyenek, a kerekek pedig akadályok nélkül, szabadon mozogjanak.

A kerékpánt fékpofák közti centírozásához csak a centírozó csavart kell egyik irányból a másikba fogatnia mindaddig, amíg a fékpofák a kerékpánt mindenik oldalához képest egyenlő távolságba kerülnek.

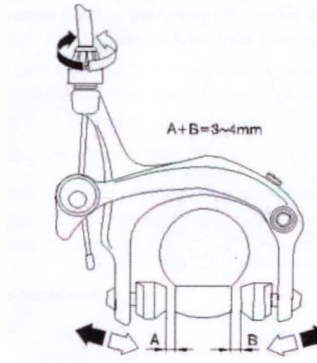

Huzalbeállítás a Cantilever fékeknel

A fékpofák kopásának és a huzalok meglazulásának köszönhetően időközönként szükséges lehet a huzalfeszülés beállítására. A huzal feszülésének beállításához szorítsa a fék oldalsó részeit a kerékpánt felé, és a fék fogantyún található huzal feszülés beállító hengert forgassa néhány fordulót.

Engedje el a fék oldalait, majd ellenőrizze a fékpofák és a kerékpánt közti távolságot. A "FÉKPOFÁK BEÁLLÍTÁSA" című részben feltüntetett módon a műveletet addig ismételje, míg eléri a megfelelő távolságot.

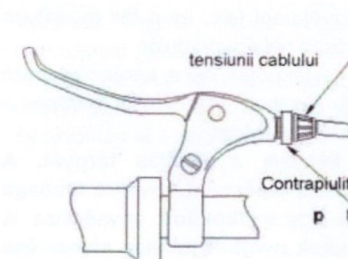

a. Lazítsa fel a rögzítő anyát az óramutató járásával ellentétes irányban történő forgatással

b. A beállító hengert forgassa az óramutató járásával ellentétes irányban a megfelelő távolság eléréséig.

c. Rögzítő anyát húzza meg a fogantyú fele, az óramutató járásával azonos irányban történő forgatással.

A beállítás után ellenőrizze, hogy a fékpofák a kerékpánthoz képest egyenlő távolságban legyenek, a kerekek pedig akadályok nélkül, szabadon mozogjanak

A kerékpánt fékpofák közti centírozásához csak a centírozó csavart kell egyik irányból a másikba forgatnia mindaddig, amíg a fékpofák a kerékpánt mindenik oldalhoz képest egyenlő távolságba kerülnek.

Figyelem! - Ezek a beállítások nem képezik a jótállás tárgyát. A beállításokat a jelen kézikönyvben feltüntetett lépéseket követve ön maga is elvégezheti, vagy a javítás érdekében egy szakosított egységhez is fordulhat pénzfizetés ellenében, a terméknek nyújtott garancia elvesztése nélkül.

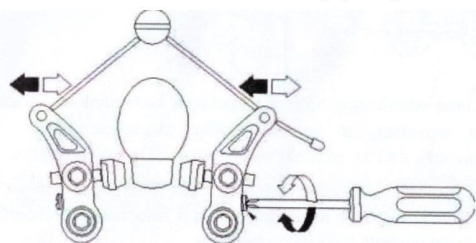

MECHANIKUS TÁRCSAFÉKEK

A fékkar útjának beállítása és az elhasználódott lemezek visszanyerése

Figyelem! - Ezek a beállítások nem képezik a jótállás tárgyát. A beállításokat a jelen kézikönyvben feltüntetett lépéseket követve ön maga is elvégezheti, vagy a javítás érdekében egy szakosított egységhez is fordulhat pénzfizetés ellenében, a terméknek nyújtott garancia elvesztése nélkül. Találja meg a kívánt fékkar utat a kormányon található beállítócsavar használatával. A csavar fellazításával a fékkar útja csökken, a meghúzásával pedig nő. Egy túlzott hosszúság esetén és a beállító csavar maximális fellazítása után (így befolyásolva a fék erejét) az alábbiak szerint járjon el: szorítsa meg a beállító csavart mindaddig, amíg a fékkar a zárkészülékben megakad. A fék rögzítő csavar mélyedésébe dugjon be egy 2,5 mm-es hatszögkulcsot (imbus) és a csapot csavarja felfele az óramutató járásával azonos irányba. A kulcs teljes elforgatásával a felső lemezke körülbelül 0,8 mm-t előre halad. Szorítsa meg körülbelül kétszer a féket.

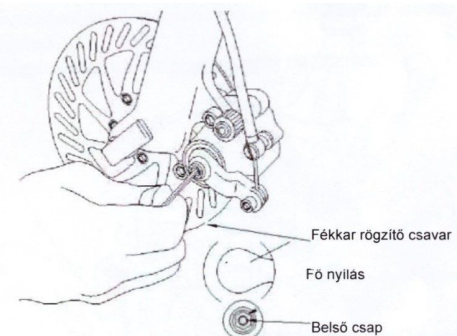

Az optimális fékpofa út megtalálása után, a beállító csavar használatával a hevedert állítsa középre a hengeren. Ellenőrizze, hogy a kerék szabadon forog-e, és a féklemezek a féktárcsán középre és egyenlő távolságban vannak-e beállítva.

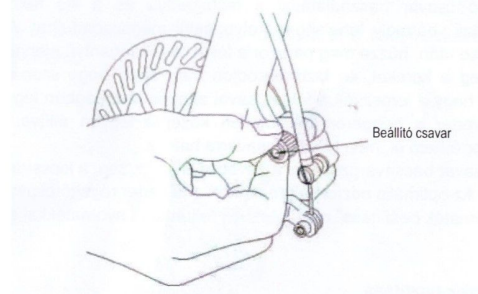

Lépjön jözbe mindig, ha a fékpofa útja a féklemezek kopása miatt meghosszabbodik. Futórendszer

A tárcsafék rendszer egy adott időt igényel a teljes teljesítményen történő működéshez. Ezen időszak alatt a féktárcsa lemezke nyelhe súrlódásából adódóan bizonyos zajok hallhatók.

Huzalbeállítás a V-brake fékeknél

A fékpofák kopásának és a huzalok meglazulásának köszönhetően időközönként szükséges lehet a huzalfeszülés beállítására. A huzal feszülésének beállításához szorítsa a fél oldalsó részeit a kerékpánt felé, és a fék fogantyún található huzal feszülés beállító hengert forgassa néhány fordulót.

Engedje el a fék oldalait, majd ellenőrizze a fékpofák és a kerékpánt közti távolságot. A "FÉKPOFÁK BEÁLLÍTÁSA" című részben feltüntetett módon a műveletet addig ismételje, amíg eléri a megfelelő távolságot.

Figyelem! - Ezek a beállítások nem képezik a jótállás tárgyát. A beállításokat a jelen kézikönyvben feltüntetett lépéseket követve ön maga is elvégezheti, vagy a javítás érdekében egy szakosított egységhez is fordulhat pénzfizetés ellenében, a terméknek nyújtott garancia elvesztése nélkül.

a. Lazítsa fel a rögzítő anyát az óramutató járásával ellentétes irányban történő forgatással a megfelelő távolság eléréséig.

b. A beállító hengert forgassa az óramutató járásával ellentétes irányban a megfelelő eléréséig.

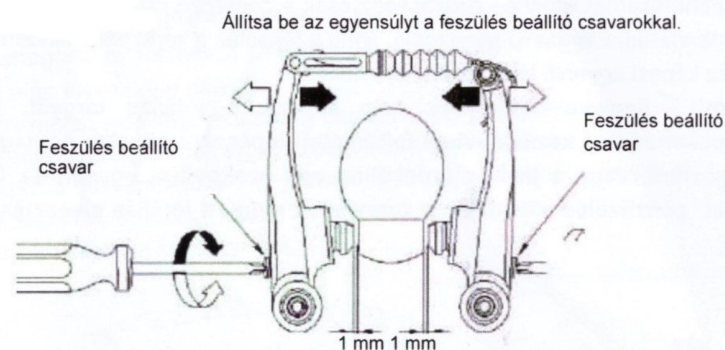

A beállítás után ellenőrizze, hogy a fékpofák a kerékpánthoz képest egyenlő távolságban legyenek, a kereke pedig akadályok nélkül, szabadon mozogjanak.

A kerékpánt fékpofák közti centírozás ához csak a centírozó csavart kell egyik irányból a másikba forgatnia mindaddig, amíg a fékpofák a kerékpánt mindenik oldalához képest egyenlő távolságba kerülnek.

Lemezkék kopásának ellenőrzése

Fontos, hogy gyakran ellenőrizze a féklemezeket, hogy ne legyenek 1 mm-nél vékonyabbak, hogy szavatolni lehessen a hatékony fékezést.

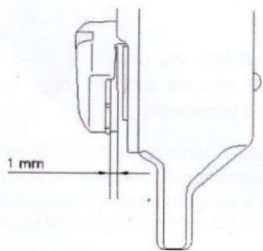

A féklemezek cseréje

Ezen művelet megkönnyítése érdekében ajánlatos a heveder villáról vagy vázról történő leszerelése egy 5 mm-es hatszögletű (imbus) kulccsal. A féklemesz rögzítő csavar rögzítő nyílásába helyezzen egy 2,5 mm-es hatszögletű (imbus) kulcsot. Távolítsa el a belső csapot az óramutató járásával azonos irányba történő forgatásával mindaddig, amíg megáll a biztonsági csavar előtt. Az egyik lemezke kiemelkedő részének használatával emelje fel és távolítsa el a belső lemezt.

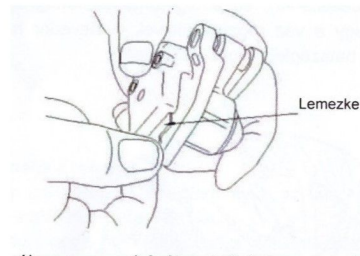

Dugjon be egy vékony csavarhúzó a külső lemezke alá és emelje meg. Hagyja ugyanabban a pozícióban a csavarhúzó és egy csipesz segítségével távolítsa el a lemezt.

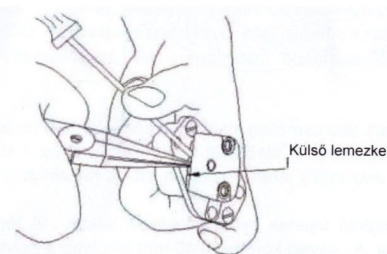

Vegye ki a rugót a kopott lemezből és rögzítse az újra. Helyezze vissza a lemezt kissé ferden tartva, majd ellenőrizze a rugó megfelelő befogatását a kis hengertárcsába (lefelé húzáskor a lemezeknek nem szabad kijönnie).

A hevedert rögzítse vissza a villára vagy a vázra az alább bemutatott módon, és állítsa be a heveder pozícióját, valamint a fékpofa útját a "A HEVEDER RÖGZÍTÉSE" fejezetben leírtak szerint. Az új lemezekkel a fékrendszerek a tökéletes működés előtt egy átfutási időre van szüksége.

A heveder rögzítése

A kerékpárra jól rögzített kerekkel rögzítse a hevedert a féktárcsára (melyet a lemezek közé kell beállítania), és addig rozgassa, amíg a rögzítési helyek találkoznak a villa vagy a váz rögzítő fülével. A heveder meghúzása nélkül rögzítse egy 5 mm-es hatszögletű (imbus) kulccsal.

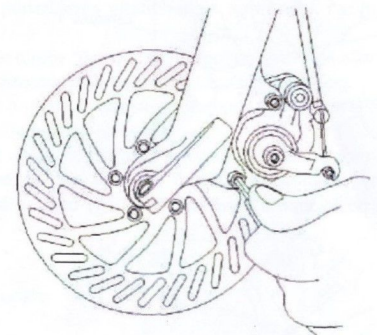

A beállító csavart szorítsa meg nagyon a fékpofa útjához a fékpofa megállító egység előtti megállásig. A fékhuzalt addig húzza, amíg a kormányon található fék fogantyú a maximális járási pozícióba jut. A huzalrögzítő csavarokat addig lazítsa, amíg a csavar hatszögletű fejének nyílása teljesen látszik. A fékhuzalt helyezze a csavar nyílásába. A csavart körülbelül 40 mm távolságra helyezze, ahol megáll a huzal védőburka. A csavart egy hatszögletű (imbus) kulcs és egy állítható villáskulcs segítségével szorítsa mindaddig, amíg a huzal megszorul. A védőburkolatot helyezze be a rögzítőbe és a huzalt a fékkarban megállító csavarba, vigyázva arra, hogy a huzalt a fékkarban megállító csavarba, vigyázva arra, hogy a huzal a fékkar középső vajatába legyen elhelyezve. A fékpofa útját beállító csavar használatával a fékfogantyú és a kis féknyereg kar mozgása közti bármely lehetséges kotyogástól megszabadulhat. A kotyogás kiküszöbölése után, húzza meg párszor a féket. A fék fogantyú elengedése után forgassa meg a kereket, és bizonyosodjon meg arról, hogy szabadon forog. Ellenőrizze, hogy a lemezek a féktárcsával azonos távolságban legyenek, úgy hogy a heveder a hengeren tökéletesen középre legyen állítva. Egy ilyen pozíció akkor érhető el, ha a beállító csavarra hatnak. A beállító csavar becsavarozásával a heveder kívül mozog, a kicsavarozásával pedig belül. Az optimális pozíció elérése után a heveder rögzítő csavart a "FORGATÓNYOMATÉK BEÁLLÍTÁSA" című részben feltüntetett nyomatékkal szorítsa meg.

Az alkatrészek tisztítása

A féktömítések tönkretétele elkerülése érdekében a heveder alkatrészeinek tisztításához használjon csak alkoholt vagy csak vizet.

Figyelem! - Ezek a beállítások nem képezik a jótállás tárgyát. A beállításokat a jelen kézikönyvben feltüntetett lépéseket követve önmaga is elvégezheti, vagy a javítás érdekében egy szakosított egységhez is fordulhat pénzfizetés ellenében, a terméknek nyújtott garancia elvesztése nélkül.

HIDRAULIKUS TÁRCSAFÉKEK

A hidraulikus tárcsafékek a precíz ellenőrzésű kiváló fékezési erő mellett, mattírozás csökkentést is nyújtnak, valamint kiküszöbölik a kerekek kopását és a lemezke kopás miatti beállítását.

A féklemezkék cseréje

Ha az olajozás után a féklemezkékre olaj rakódik le, ha a lemezkék annyira kopottak, hogy vastagságuk 0,5 mm alá csökken, vagy ha a lemezkék éle érintkezik a kerékkel, cserélje ki a lemezkéket.

Megjegyzés: A hidraulikus tárcsafék rendszer úgy van megtervezve, hogy ha a féklemezkék kopottak, a hengertárcsák automatikusan szabályozzák a kerék és a lemezkék közti távolságot. Így a hengertárcsákat visszafelé kell nyomni a lemezkék cserélésekor.

1. Szerelje ki a kereket a vázból, és távolítsa el a féklemezkéket az alábbi ábrán jelölt módon.

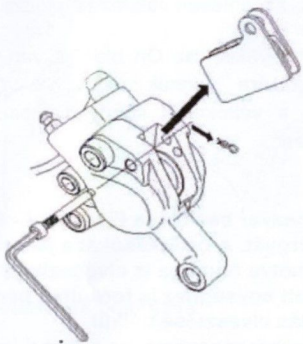

2. Tisztítsa meg a hengertárcsákat és a körülöttük lévő felületet.
3. A fékfogantyút helyezze a talajjal párhuzamosan, és távolítsa el a tartály védőburkolatát.
4. A hátsó hengertárcsát tolja meg mindaddig, amíg figyelni tudja, hogy ne csavarja meg (ebben a percben az olaj egy része kifolyik a tartályból).

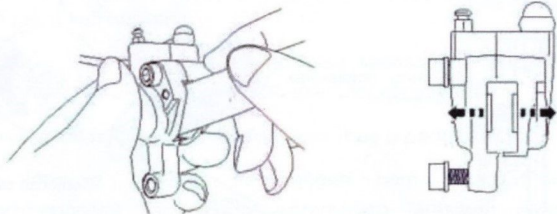

5. Helyezze fel az új lemezkéket, majd a lemezke távtartó elemeket.

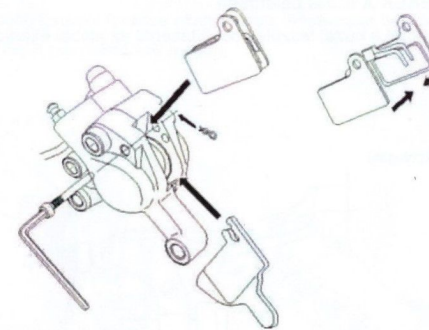

6. A kereket szerelje a helyére.
 7. Nyomja meg néhányszor a fékfogantyút az arról való meggyőződés érdekében, hogy a művelet merevvé válik.
 8. Vizsgálja meg, hogy a kerék és a féklemezkéknek érintkezzenek egymással, majd ellenőrizze az olajsíntet (szükség esetén pótolja). Ezen műveletek elvégzése után helyezze vissza a tartály védőburkolatát.
- FIGYELMEZTETÉS: Csak az eddig használt tárcsafék olajat használja (ásványi olaj). Más típusú hidraulikus olaj használata véglegesen tönkreteszi a fékrendszert, és negatívan befolyásolja a fékezés hatékonyságát.

KERÉKAGY FÉKEK

A huzal beállítása

A kerékagy fékeknél a huzal feszülés beállításánál az alábbi eljárást kell követnie:

15 mm játék (kotyogás)

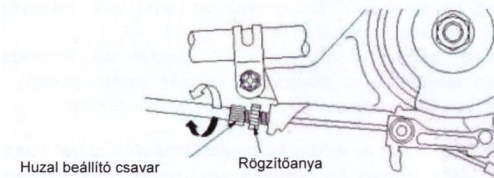
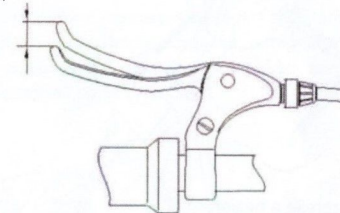

- a. Lazítsa fel a rögzítő csavart az óramutató járásával ellentétes irányban.
- b. A kívánt távolság elérése érdekében a beállító csavart forgassa az óramutató járásával ellentétes irányba.
- c. A rögzítő anyát húzza meg lefelé az óramutató járásával azonos irányba.

Beállítás után ellenőrizze, hogy szabadon forognak-e a kerekek.

A SEBESSÉGEK

Biciklije sebesség rendszerének nagyfokú bonyolultsága miatt azt ajánljuk, hogy minden beállítást javítóközpontban végeztesen. A következő rész a sebesség rendszerében felléphető kis változások beállításához és módosításához kíván eligazítást nyújtani.

SEBESSÉGVÁLTÓK

A sebességváltó hatékony működése és hosszú élettartamának biztosítása érdekében tartsa tisztán, szennyeződésmentesen valamint olajozza megfelelően. A sérült kábeleketazonnal cserélje ki. Azok a sebességváltók, melyekkel az Ön biciklije van felszerelve, egyenletes sebességváltás végrehajtására vannak indexálva. Az egyszer helyesen beállított sebességváltók a váltókar könnyed mozdításával pontosan és könnyűszerrel fognak váltani.

A hátsó váltó beállítása

A hátsó váltó megállító csavar beállítása

Figyelem! - Ezek a beállítások nem képezik a jótállás tárgyát. A beállításokat a jelen kézikönyvben feltüntetett lépéseket követve ön maga is elvégezheti, vagy a javítás érdekében egy szakosított egységhez is fordulhat pénzfizetés ellenében, a terméknek nyújtott garancia elvesztése nélkül. A váltó útjának beállítása akkor végezhető, ha a lánc a legkisebb vagy a legnagyobb sebességen található. A megállító csavarok nem szabályozzák az indexelést. A két megállító csavar egymástól függetlenül működik. A váltó törzsén az L és az R betűk (alul és felül) alapján azonosíthatók. A H betűvel jelölt megállító csavar a váltórendszer útját szabályozza, amikor a lánc a kis fogaskeréken található, az L betűvel pedig, amikor a lánc a nagy fogaskeréken található.

Felfele beállítás: a beállító csavart forgassa felfele úgy, hogy a vezérlőcsiga a legkisebb fogaskerék külső vonalánál alább legyen, ha hátra tekint.

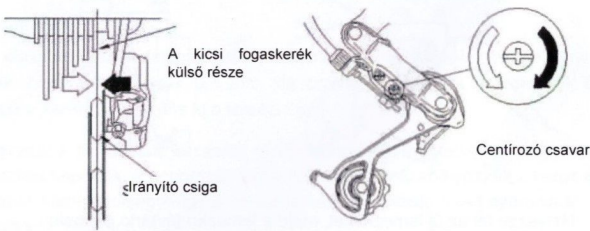

Lefelé beállítás: A beállító csavart forgassa lefelé úgy, hogy a vezérlőcsiga pontosan a nagy fogaskerék alá kerüljön.

Lefelé beállítás: A beállító csavart forgassa lefelé, úgy, hogy a vezérlőcsiga pontosan a nagy fogaskerék alá kerüljön.

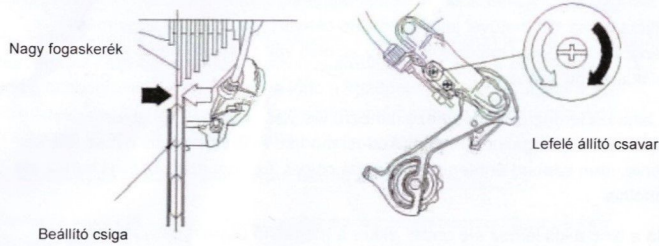

A hátsó váltó indexelésének beállítása

Az indexelés beállítása előtt a megállító csavarokat megfelelően be kell állítani, a fent bemutatott módon. Utána az indexelés beállítása érdekében kövesse a lenti eljárást:

A hátsó kereket úgy támassza meg, hogy ne érintkezzen a talajjal és forogni tudjon, vagy kérje meg egy barátját, hogy a kerékpárt emelje fel a talajról. A kormányon lévő váltó fogantyúkat használva, a hátsó váltót állítsa a kis fogaskerékre, ezt a 7-es vagy a 8-as szám jelöli, annak függvényében, hogy milyen modellel rendelkezik. Forgassa meg a pedálokat és hagyja a váltót a legkisebb fogaskerékre áthelyezni. Tehát ebben a pozícióban a láncot a kis fogaskerékre kell helyezni. Használja a váltó fogantyút a lánc felős sebességéről a másodikra, illetve a váltófogantyún található legnagyobb számnál eggyel alább.

A sebességváltás elindításához forgassa meg a pedálokat.

Ha a lánc a második sebességen nem mozog, akkor a húzal szabályozótengelyét forgassa az óramutató járásával ellentétes irányba, miközben pedáloz.

Amikor a lánc a 2. sebességre helyeződött, a tengelyt addig forgassa, amíg a lánc könnyedén sűrűdik a 3. sebességhez.

Most egy teljes fordulót fordítsa ellentétesen. _A kerékpár sebességeinek indexelése most megfelelő kell legyen.

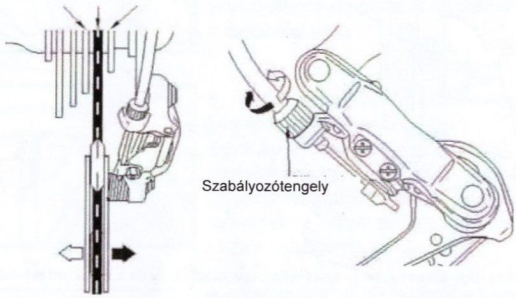

Az első váltó beállítása

Az első váltó csavarjának beállítása

Az első váltó oldalmozgásainak beállítása a váltón található két csavar segítségével végezhető el. Az L betűvel jelölt csavar a váltót állítja be, ha a kis lap felett található, a H betűvel jelölt pedig a nagyon lapon való beállítás végezhető el. A megállító csavarok csak akkor állíthatók be, ha a nagy vagy a kis lemezre helyezkednek. A megállító csavarok nem állítják be az indexelést.

Figyelem! - Ezek a beállítások nem képezik a jótállás tárgyát. A beállításokat a jelen kézikönyvben feltüntetett lépéseket követve ön maga is elvégezheti, vagy a javítás érdekében egy szakosított egységhez is fordulhat pénzfizetés ellenében, a terméknek nyújtott garancia elvesztése nélkül.

Pedálozás közben válassza ki a bal váltó fogantyún az 1. számmal jelölt kis lemezt. Folytassa a pedálozást, és válassza ki a hátsó nagy fogaskereket, mely a jobb váltó fogantyúján ugyancsak az 1. számmal van jelölve. Állítsa be az „L” betűvel jelölt megállító csavart egy irányba vagy másik irányba forgatással mindaddig, amíg az első váltó irányító belső része felszabadítja a láncot.

A lánc kis lemezről a következő lemezre és vissza történő áthelyezésével ellenőrizze a megállító gomb működési módját. A láncnak a kis lemez fele kell esnie, nem szabad érintenie az irányító csigát, és nem szabad a kis lemez elé omolnia.

Lefelé beállítás: Úgy állítsa be, hogy az irányító csiga belső része és a lánc 0-0,5 mm között legyen.

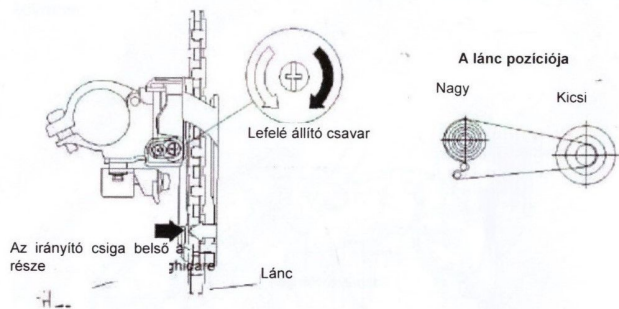

Felfelé beállítás: Úgy állítsa be, hogy az irányító csiga külső része és a lánc közti távolság 0-0,5 mm között legyen.

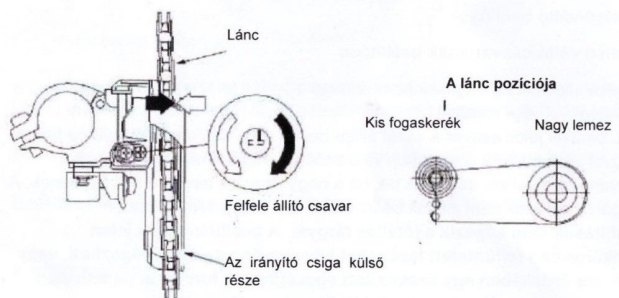

A lánc kis lemezről a következő lemezre és vissza történő áthelyezésével ellenőrizze a megállító gomb működését a kis lemez fele kell esnie, nem szabad érintenie az irányító csigát, és nem szabad a kis lemez elé omlia. Ha a lánc a kis lemez elé omlik, akkor a megállító csavart csavarja az óramutató járásával azonos irányba. Ha a lánc a nagy lemez elé omlik, akkor a megállító csavart csavarja az óramutató járásával ellentétes irányba. Most a láncot helyezze a jobb váltón lévő 7-es vagy 8-as számmal jelölt kis lemezre. Folytassa a pedálozást, és válassza a bal váltón a 3-as számmal jelölt nagy lemezre. Állítsa be a „H” jellel jelölt csavart mindaddig, amíg az irányító csiga felszabadítja a láncot. A lánc előző lemezre és vissza történő áthelyezésével ellenőrizze a megállító gomb működési módját. A lánc lemezre kell emelkednie az irányító csiga érintése vagy kívülről a nagy lemezre esés nélkül. Ha a lánc kívül esik, a csavart az óramutató járásával azonos irányba fordítsa, csavarja. Ha a lánc nem emelkedik lemezre, a csavart az óramutató járásával ellentétes irányba csavarja.

Az első váltó indexelésének beállítása

Az első váltót úgy állítsa be, hogy a lánc a váltó bal fogantyúján az 1. számmal jelölt első kis lemezre helyezkedjen. Majd pedálozás közben a váltó fogantyúját váltsa a 2. számmal jelölt pozícióba.

Ha a lánc nem kerül a következő lemezre, a váltó fogantyún lévő irányító csigát csavarja az óramutató járásával. Folytassa a pedálozást, és addig szabályozza a hengert, míg a lánc a középső lemezre kerül. Ha a 3. pozícióba a lánc nagyon gyorsan mozog, a hengert csavarja az óramutató járásával azonos irányba.

A kerékagyba épített sebességek beállítása

Kevésbé valószínű, hogy a kerékagyba épített sebességrendszert be kell állítania.

Azonban, ha mégis szükség lesz erre, kövesse az alábbi eljárást: A váltófogantyút állítsa a 4. számú pozícióba, ez az egyetlen pirossal jelölt pozíció a fogantyún. A húzal irányító hengert csavarja egyik vagy másik irányba mindaddig, amíg a hátsó csővég két piros jelzése egymáshoz igazodik. A sebességek most megfelelően be vannak állítva, és nem igényelnek semmilyen beállítást.

A KEREKEK ÉS A GUMIK

Rendszeresen ellenőrizni kell a gumik kopását vagy meghibásodását. Cserélje ki a gumikat, ha meghibásodást észlel. Ha egy gumi kicserélésére vagy kivételére van szüksége, kövesse az alábbi eljárást: A nem megfelelően kivett és visszahelyezett gumi széttrobbanhat és a felhasználó sebesülését okozhatja.

1. Szerelje le a kereket a kerékpárról.

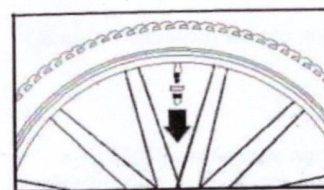

2. Eressze le a gumit a Presta típusú szelep kinyitásával, a gépjármű / Americana típusú szelep talpának megnyomásával vagy a szelepszapka kicsavarásával a hordó típusú szelep esetén. Engedje ki az összes levegőt a gumiból.

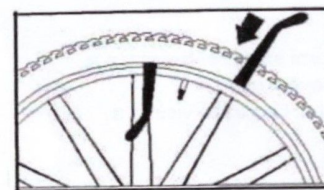

3. Befelé nyomással távolítsa el a gumit a kerékpánttól a teljes felületen. Egyik felől vegye ki a gumi szélét a kerékpántra. MEGJEGYZÉS: használja a gumihoz való szerszámokat. Ne használja a csavarhúzókat - azzal sérülést okozhat a gumin vagy a belsőgumin.



4. Vegye ki a belsőt, a gumit a kerékpánton hagyva.

5. Azonosítsa a szakadásokat: a vulkanizáló készlet utasításainak megfelelően vulkanizálja, vagy szükség esetén cserélje ki a belsőgumit.

6. A gumi kilyukadásának azonosítása érdekében a belsőgumit illessze a gumiba. Jelölje meg a kilyukadás helyét.



7. Szerelje le a gumit a kerékpánttól, és az ok azonosítása érdekében ellenőrizze, egy szeg vagy egy darab üvegszilánk a gumiban maradhat. Ellenőrizze le a teljes gumit és kerékpántot: a gumi helyreszerelése előtt,

javítsa ki a meghibásodásokat vagy cserélje ki a gumit.

8. A gumi egyik oldalát helyezze vissza a kerékpántra.



9. Egy pumpa segítségével fújja fel a belső gumit annyira, hogy egy alakot adjon neki.

10. A belső gumi szelepét helyezze a kerékpánton lévő lyukba, és a belső gumit helyezze vissza a kerékpántba.

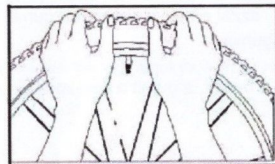

11. Mindkét kezét használva helyezze vissza a gumit a gumi oldalának kerékpánt felé történő nyomásával.

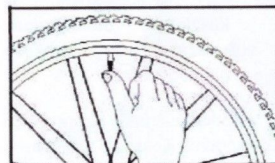

12. Egyharmad felszerelt gumival nyomja be a szelepet a kerékpántba, hogy lehetővé tegye a gumi számára a kerékpánton való megfelelő



13. Rögzítse a gumi maradék részét, az utolsó részt a nagy ujjával feltekerve. Ne használjon szerszámokat.

14. Ellenőrizze, hogy a belsőgumi egy pontban se szoruljon be a gumi széle és a kerékpánt közé.

15. Kerékpár pumpa használatával a gumit 40-65 Pascal nyomásra fújja fel, és a helyes behelyezés érdekében ellenőrizze a gumikat. Győződjön meg arról, hogy a gumi szélei a teljes kerületen ugyanabban a mélységben helyezkednek el a kerékpántban. Miután megfelelően elhelyezte, fújja fel a gumit oldalára sajtolt nyomásig. A nyomás ellenőrzéséhez használjon egy manométert.

16. Szerelje vissza kereket, ellenőrizze a sebességeket, a fékeket és a gyorskulcsokat.

NE HASZNÁLJA A GÉPJÁRMŰJAVÍTÓ LÉGVEZETÉKEIT, NE FÚJTASSA FEL NAGYON!



Amennyiben egy új belsőgumira van szüksége, bizonyosodjon meg arról, hogy a gumi oldalára sajtolt méretűt és a megfelelő szeleppel rendelkezőt vásárolja, hogy megfeleljen az Ön biciklijéhez.

EGY KOPOTT GUMI KICSERÉLÉSE ÉRDEKÉBEN KÖVESSE UGYANAZOKAT AZ ELJÁRÁSOKAT

PEDÁLKAROK

Feltétlenül szükséges ellenőrizni a pedálkarok csavarjainak szorítási erősségét az első kététi használat után, legkésőbb 3 hét után. Ezen ellenőrzés elvégzésének mellőzése az alkatrészek végleges meghibásodásnak alá képezheti.

A beállítás egy megfelelő toldalékkal felszerelt krikett vagy egy hatszögletű (imbus) kulcs segítségével végezhető.

A pedálkarok kiszerelei műveletei bonyolultsága és a speciális szerszámok miatt azt ajánljuk, hogy minden beállítást egy javítóközpontban végeztessen el.

